

## INSTRUKCJA OBSŁUGI

### WIELOFUNKCYJNY BUDZIK SNOOZER

#### OPAKOWANIE ZAWIERA

- Wielofunkcyjny budzik
- Przewód USB do ładowania
- Instrukcję obsługi

#### SPECYFIKACJA TECHNICZNA

- Wymiary: 4,5 × 13,9 × 6,8 cm
- Materiał: ABS
- Zasilanie: akumulator o pojemności 1200 mAh i napięciu 3,7 V
- Wersja Bluetooth: 5.0
- Maksymalny zasięg Bluetooth: 10 m
- Moc głośnika: 5 W
- Maksymalna pojemność karty TF: 32 GB (brak w zestawie)



#### KOMPONENTY

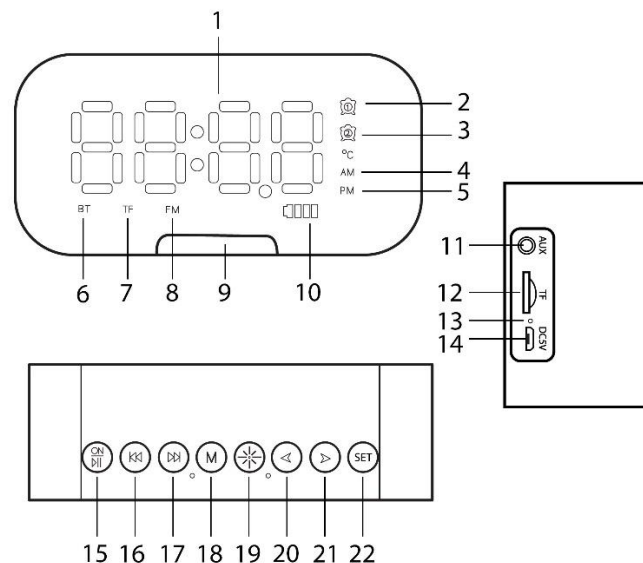

1. Wyświetlacz LED
2. Alarm 1
3. Alarm 2
4. AM – rano
5. PM – popołudnie
6. Tryb Bluetooth
7. Tryb karty TF
8. Tryb radia FM
9. Uchwyt na telefon
10. Wyświetlacz baterii
11. Port AUX
12. Szczelina na karty TF
13. Wskaźnik ładowania
14. Port ładowania
15. ON/OFF, odtwarzanie/pauza
16. Poprzedni utwór/zmniejszenie głośności
17. Następny utwór/zwiększenie głośności
18. Wybór trybu
19. Jasność

20. Skrócenie czasu
21. Przedłużenie czasu
22. Ustaw

#### SPOSÓB UŻYWANIA

##### ŁADOWANIE

- Gdy poziom naładowania baterii jest niski, urządzenie odtworzy komunikat dźwiękowy „niski poziom naładowania baterii” i wyłączy się automatycznie.
- Podłącz jeden koniec dołączonego kabla do ładowania do portu ładowania urządzenia. Drugi koniec kabla podłącz do portu USB w komputerze lub ładowarki do telefonu. Urządzenie rozpocznie ładowanie.
- Pełne naładowanie urządzenia trwa 4 godziny. Odtwarzanie muzyki przy maksymalnej głośności wystarcza na 6 godzin. Przy średniej głośności działa przez około 16 godzin. W trybie tylko zegara bateria wystarcza na 48 godzin pracy.

##### Bluetooth

- Włącz zasilanie, naciskając i przytrzymując przycisk ON/OFF. Urządzenie włączy się w trybie parowania Bluetooth. Włącz funkcję Bluetooth w telefonie i znajdź urządzenie w ustawieniach, a następnie połącz się z nim (urządzenie nazywa się Q5). Dźwięk powiadomi Cię, że urządzenie jest połączone z Bluetooth. Możesz teraz odtwarzać multimedia z telefonu przez głośnik urządzenia.
- Aby odłączyć Bluetooth i połączyć inne urządzenie, zapomnij o tym urządzeniu w ustawieniach Bluetooth telefonu i wykonaj powyższe czynności dla nowego urządzenia.

### Karta TF

- Włóż kartę TF do odpowiedniej szczeliny z boku urządzenia. Maksymalna obsługiwana pojemność to 32 GB. Naciśnij przycisk M (18), aby przełączyć się w tryb TF. Odtwarzanie muzyki z karty TF powinno rozpocząć się automatycznie (obsługiwany jest tylko format mp3).

### Sterowanie multimediami

- Naciśnij przycisk odtwarzania/pauzy, aby odtwarzać lub wstrzymać multimedia. Naciśnij przyciski następnego utworu lub poprzedniego utworu, aby nawigować po utworach. Naciśnij i przytrzymaj przycisk zwiększania/zmniejszania głośności, aby zwiększyć lub zmniejszyć głośność.

### Radio

- Podłącz kabel do ładowania, aby służył jako antena. Następnie naciśnij przycisk M (18), aby przełączyć na tryb FM. Radio może potrzebować minuty, aby znaleźć stacje, ale kiedy to zrobi, muzyka zacznie grać i można nawigować po stacjach za pomocą przycisków następnego i poprzedniego utworu. Głośność można regulować normalnie.

### Ustawianie czasu i alarmów

- Włącz urządzenie, a następnie naciśnij i przytrzymaj przycisk SET, aby ustawić czas. Godziny zaczną pulsować. Ustaw godziny za pomocą przycisków Zmniejszenie czasu i Zwiększenie czasu. Naciśnij ponownie przycisk SET, aby przejść do pozycji minuty. Po wybraniu odpowiedniego czasu należy ponownie nacisnąć i przytrzymać przycisk SET, aby zapisać czas.

- Aby ustawić alarm, włącz urządzenie i klikaj przycisk ustawiania, aż zaświeci się kontrolka Alarm 1/2. Naciśnij długo przycisk SET, aby ustawić czas alarmu, odpowiednia dioda LED alarmu zacznie migać. Możesz to zrobić, naciskając przyciski Zmniejszenie czasu i Zwiększenie czasu. Proces jest taki sam jak przy ustawianiu zegara. Po ustawieniu godzin i minut można również ustawić dzwonek alarmu. Naciśnij ponownie przycisk podświetlenia, aby zapisać ustawienia. Możesz zrobić to samo dla drugiego alarmu. Po kilku sekundach opóźnienia zegar ponownie wyświetli aktualny czas.
- Jeśli chcesz włączyć lub wyłączyć ustawione alarmy, naciskaj przycisk ustaw, aż będziesz zadowolony z wyboru. Alarmy są aktywne, gdy ich odpowiednie diody LED są włączone. Jeden z alarmów może być aktywny pojedynczo lub oba jednocześnie.

### Uchwyt na telefon

- Można wyciągnąć uchwyt na telefon znajdujący się na spodzie urządzenia (9).

### Dostosowywanie jasności

- Naciśnij przycisk jasności, aby dostosować jasność wyświetlacza LED. Do wyboru są 4 ustawienia jasności.

## UWAGI I ŚRODKI OSTROŻNOŚCI

- Nie narażać na działanie wody lub wilgoci. Spowoduje to uszkodzenie urządzenia.
- NIE wystawiać na działanie ciepła ani otwartego ognia. Spowoduje to uszkodzenie urządzenia.
- Wyłącz urządzenie, gdy nie jest używane przez dłuższy czas (90 dni lub dłużej).

- Używać tylko na płaskiej i równej powierzchni. Niezastosowanie się do tego może spowodować uszkodzenie wyświetlacza lub baterii.
- Zawsze ładuj urządzenie, gdy włączy się ostrzeżenie o niskim poziomie naładowania baterii.

## GWARANCJA

Gwarancja jest ważna przez 24 miesiące. Można ją zgłosić do firmy DFVU d.o.o., Liparjeva 6a, 1234 Mengeš, Słowenia, w celu uzyskania produktu zastępczego lub zwrotu pieniędzy. Wystarczy przesłać nam numer zamówienia i datę zakupu pocztą elektroniczną dostępną po kliknięciu na nasze logo w prawym dolnym rogu. Czas użyteczności produktu wynosi 24 miesiące od daty jego odbioru.



Symbol zakazania wyrzucenia do śmieci (czarna kłosa na białym tle).	<b>Symbol utylizacji i recyklingu zgodnie z dyrektywą WEEE</b> Symbol WEEE jest umieszczany na produktach zgodnych z dyrektywą UE 2012/19/UE w sprawie zużytego sprzętu elektrycznego i elektronicznego (WEEE). Ma on na celu zapobieganie niewłaściwej utylizacji produktu oraz promowanie ponownego wykorzystania i recyklingu.
---	---